

No.Dokumen		Revisi:	Tanggal Terbit:
Formulir	CHECKLIST INSPEKSI EXCAVATOR		Halaman: dari

Departemen : _____ No. Sertifikat : _____
Tanggal Inspeksi : _____ Operator : _____

No	Deskripsi	Keterangan	Kondisi	
			SESUAI	Tidak
1	MESIN	OLI, AIR, TALI KIPAS, ACCU, WIRING, BAHAN BAKAR, DLL.		
2	INSTRUMEN OPERASIONAL	OLI, TEMPERATUR, HANDEL, KUNCI SWING, DLL.		
3	SILINDER SWING	BAIK TIDAK ADA KEMACETAN, PELUMASAN BAIK		
4	TREK DAN REM	PERALATAN GERAK DAN Pengereman BAIK		
5	KABIN OPERATOR	BAIK, KACA JELAS TIDAK BURAM		
6	PENGENDALI TREK	BAIK TIDAK ADA KEBOCORAN / KERUSAKAN		
7	HANDEL BUCKET	BAIK		
8	MEKANIS BUCKET	TELESCOPE BUCKET TIDAK ADA KEBOCORAN		
9	BUCKET	TIDAK BERLOBANG, GIGI LENGKAP		
10	LAMPU	BAIK, BERFUNGSI		

Kesimpulan Hasil Inspeksi

Diinspeksi oleh : (_____) Safety Officer	(_____) Kepala Bagian	Diketahui oleh : (_____) Manager
--	----------------------------	--

No.Dokumen		Revisi:	Tanggal Terbit:
Formulir	CHECKLIST INSPEKSI EXCAVATOR		Halaman: dari

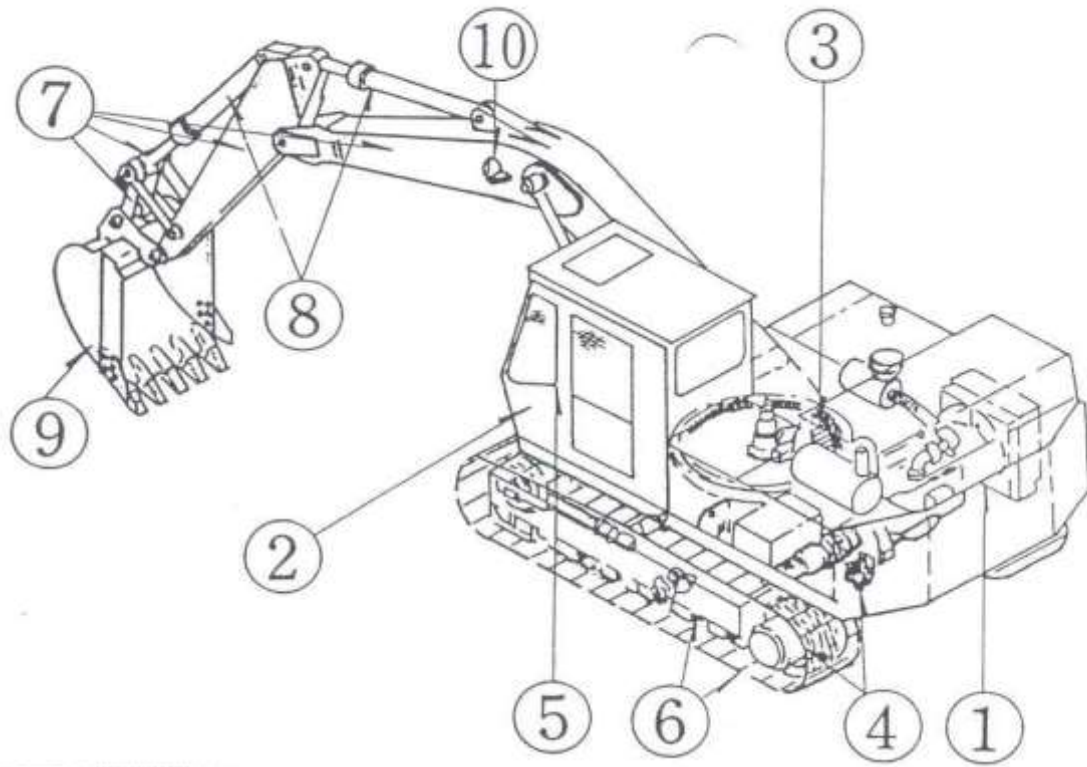

Copyright © 2021 BelajarK3.Com all right reserved